

## 超高性价比 / 标准安装尺寸 高稳定检测性，环境适应性强



### ◆ 长距离检测

检测距离可达5mm。

即使检测物体的位置稍有偏差也能检测。

### ◆ 保护构造IP67G

实现了IP67保护构造，防尘防水。

### ◆ 低价格

满足低成本的需求，适用于使用大量传感器的用户。

## ■ 应用案例

### ● 物体到位检测

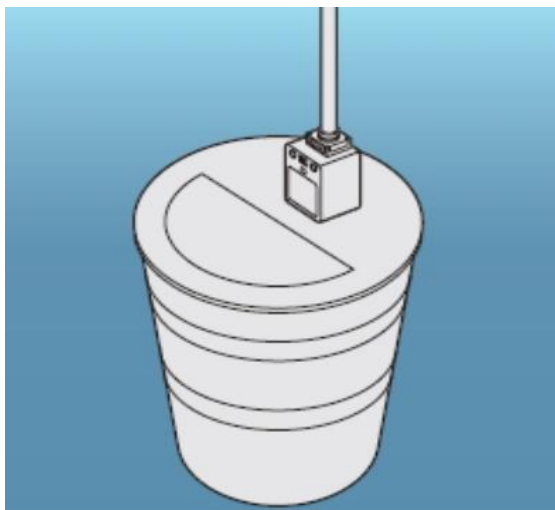

### ● 基板载具到位检测

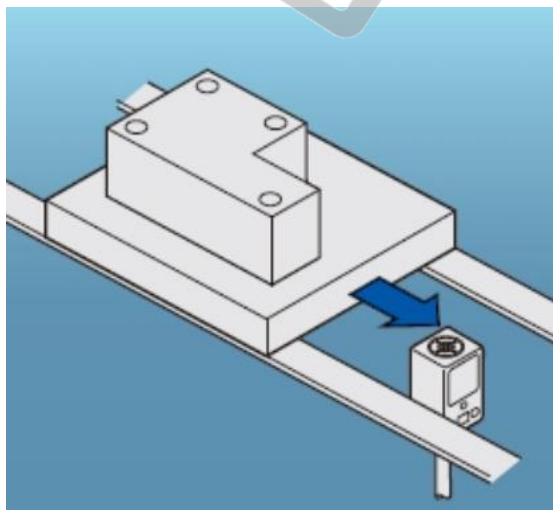

## ■ 额定规格/性能

种类		矩形接近传感器	
		EEH-018A	EEH-018B
NPN		EEH-018A	EEH-018B
PNP		EEH-018AP	EEH-018BP
检测距离		5mm	
响应频率		800Hz	
安装方式		非埋入	
电源电压		10-30VDC	
输出	输出形态	晶体管输出	
	输出电流	100/200mA	
	消耗电流	10mA	
	短路保护	配备	
	逆接保护	配备	
保护构造		IP67 (IEC)	
使用环境温度		-25°C ~ +70°C	
材质		塑料Plastic\金属Ferrous	
电缆线		2m 0.2mm <sup>2</sup> 3芯橡皮电缆 (褐: +V; 蓝: 0V; 黑: 检测输出)	

## ■ 输入/输出电路和连接

## ■ 外形尺寸图 (单位: mm)

### I/O电路图

#### • NPN 输出型

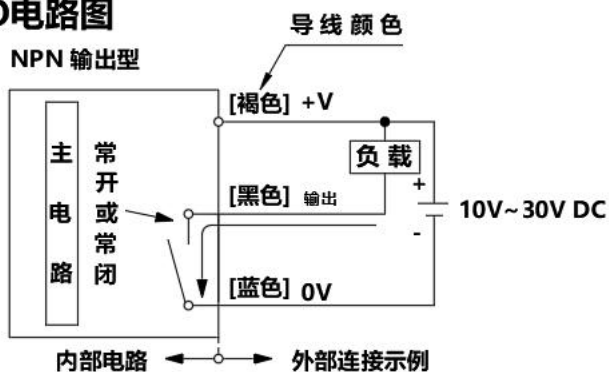

#### • PNP 输出型

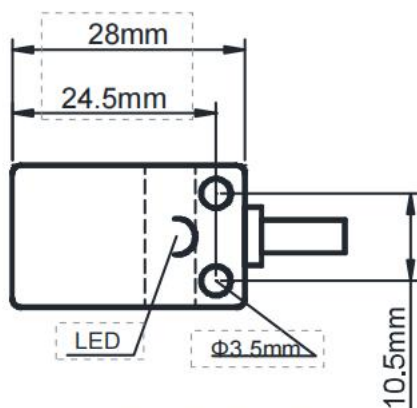
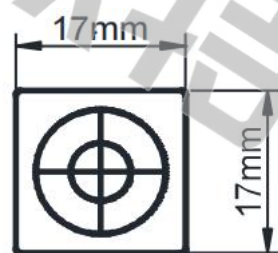
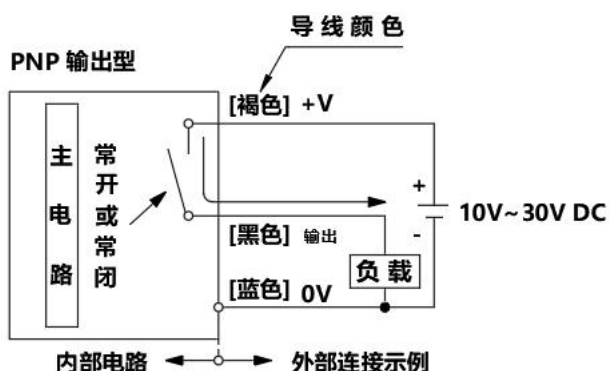

# 恩欧特

您身边的自动化技术专家



**苏州恩欧特智能科技有限公司**

ADD: 苏州市高新区大同路20号A2栋

WEB: [www.eiot-tech.com](http://www.eiot-tech.com)

TEL: 0512-65581207